

Datum

Benutzername

Verantwortlich

Deutsch
Firmenstempel

Carbon-Rahmen nach Maß.

Keep attention to all measures.

NOIR is a wheelchair no modifications can be carried out after its manufacturing..

Siehe Referenztabellen

Bitte tragen Sie alle Maße sorgfältig ein (in Zentimeter)

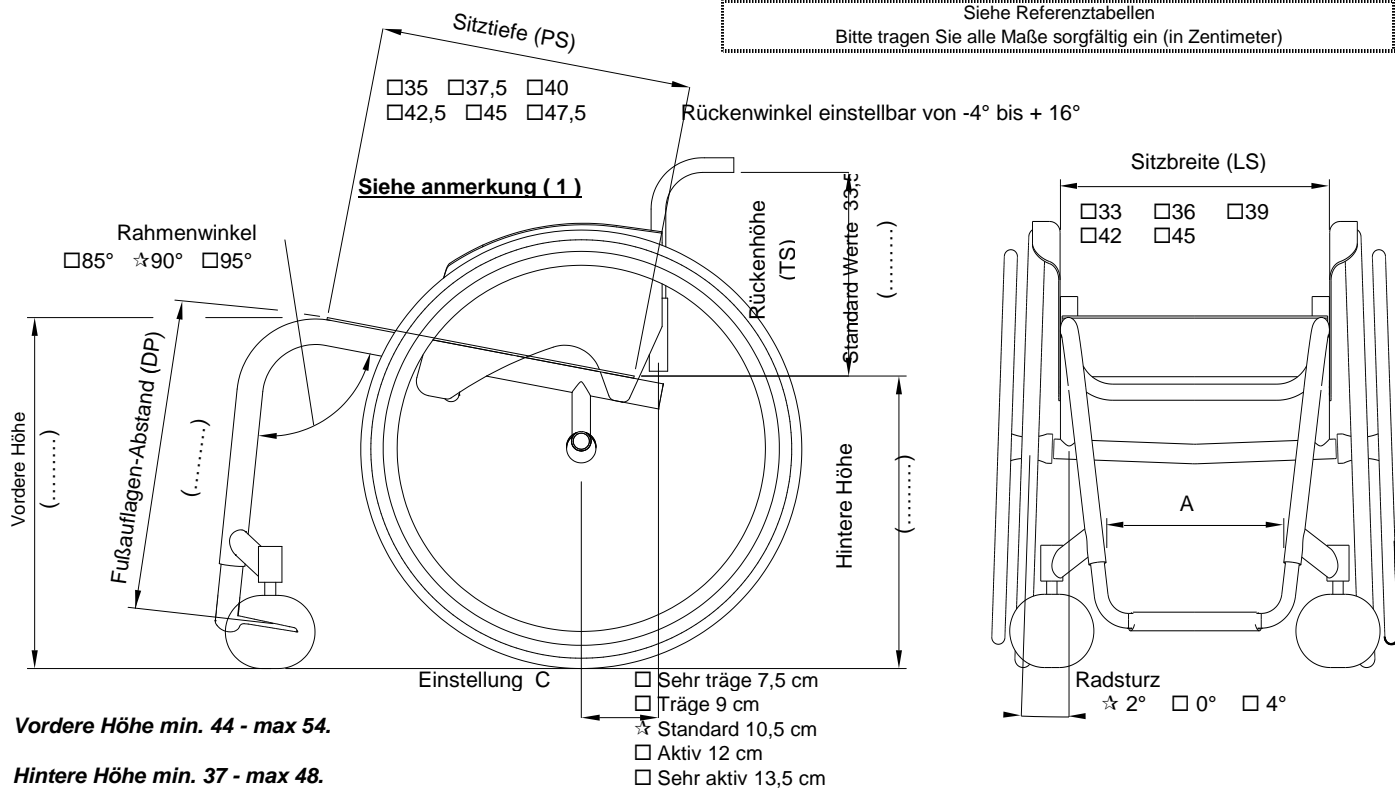

ESSENCE

☆ CARBON Essence



Grundpreis € 7.969

○ LIME Essence



05257 650,00

○ RED Essence

05259 650,00

○ BLUE Essence

05258 650,00

Fußauflagen Optionen

☆ Carbon-Rahmen Mit integrierter Fussplatte , nicht verstellbar

Einteilige Fußauflage aluminium einstellbarer +/- 1,5cm , mit titan rohren - Winkel und Tiefe verstellbar
 Niedrigster Fußauflagen-Abstand 35cm.

- Innen 2/3 Innen
 Außen 2/3 Außen

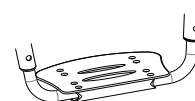

Datum _____ Auftrag _____ Benutzernamen _____ Adresse _____

Rückenwinkel mit einstellbar von -4° bis + 16°

Carbon-Rücken

Titan-Rücken



AIR - Rückenlehne Haltungsschäden - Seitenführung STANDARD 6,5cm

06815 930,00

nicht erhältlich für breite 48 - Std. Rückenpolster nicht vorgesehen - Schiebegriffe aluminium mit kurzen rohren

Schale aus Karbon H25 - Höhe 29 30,5 32 33,5 35 36,5

Schale aus Karbon H33 - Höhe 37 38,5 40 41,5 43 44,5

AIR Bezug STANDARD
Stoffeinlage farben silber

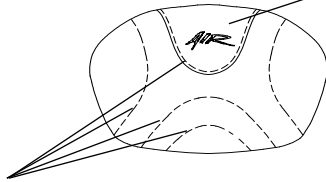

Atmungsaktive Stoffnähte
Stoffeinlage Nähte
farben grau

AIR Bezug SPORT
Stoffeinlage farben schwarz

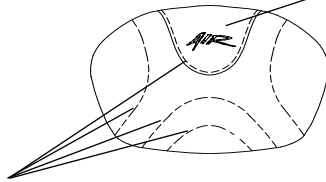

Atmungsaktive Stoffnähte
Stoffeinlage Nähte

Silber Limone Orange Rot
 Violett Blau Anthrazit Schwarz

AIR Bezug ACTIVE
Stoffeinlage farben

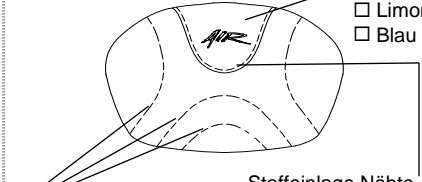

Rot
 Limone
 Blau

Stoffeinlage Nähte
farben schwarz

Stoffeinlage Nähte
farben grau

Schiebegriffe

Schiebegriffe mit kurzen rohren

Schiebegriffe SPORT Ohne Schiebegriffe

Faltbaren Schiebegriffen aluminium



02958 230,00

Lenkräder

3" Sport

4" Soft

3" Active Soft (breit)

(Felge aus Aluminium-Legierung)

4" Active Sport (schmal)

(Felge aus Aluminium-Legierung)

4" Active Soft (breit)

(Felge aus Aluminium-Legierung)

Hinterräder - Siehe Blatt N°3

24" ULTRA-LIGHT PROGEO KEY SPORT

24" Ultra-light " Spinerger LX "

25" Ultra-light " Spinerger LX "

26" Ultra -light " Spinerger LX "

24" Ultra-light " Spinerger Flexrim "

04353 520,00

Hinterad-Reifen

Hochdruck-Reifen (22"-24"-25"-26")

Hochdruck-Reifen Profile (24")

Marathon-Plus mit Pannenschutz (24")

mit Pannenschutz

01669 60,00

Kik tyre Mako - Farbe Schwarz (24")

01041 92,00

Kik tyre Mako - Farbe Grau (24")

01751 92,00

Greifring - Radabstand

★ 3 cm 4 cm

Aluminium (22"-24"-25"-26")

Verchromter Stahl (24"-25") (Nicht mit Spinerger-Rädern möglich)

01684 100,00

Titan (24"-25")

00016 225,00

Ultra Grepp (24"-25")

00017 240,00

Max Grepp (24"-25")

00834 280,00

Ergo Para (24")

00632 280,00

SURGE LT (24"-25") Ovale Profil mit Gummieinlage

06427 290,00

Noppen (24") (24")

00693 160,00

Silikon-Überzug für Standard Aluminium Greifring erhältlich für die Größen (22"-24"-25"-26")

04050 130,00

Radverriegelung

Ohne Bremse

Gebogene Bremse zum Drücken

Gerade Bremse Zum Verriegeln drücken



Gerade Bremse Zum Verriegeln ziehen

Sportbremse OUT-FRONT

Bremse mit Bremshebelverlängerung zum Drücken

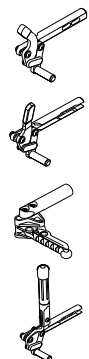
Bremse Bremshebelverlängerung zum Ziehen



Datum	Auftrag	Deutsch	Benutzername	Adresse
Radabdeckung				
<input checked="" type="checkbox"/> Carbon Radabdeckung <input type="checkbox"/> Abnehmbare Carbon Radabdeckung 04109 250,00				
<input type="checkbox"/> Version Seitenplatte				
Armlehnen				
<input type="checkbox"/> Abschwenkbare Armlehnen (Abschwenkbare, abnehmbare und höhenverstellbare Armlehnen) 00694 210,00				
<input checked="" type="checkbox"/> Pelotte STANDARD <input type="checkbox"/> Pelotte (30 x 6) 04104 70,00				
Optionen				
<input type="checkbox"/> Transitrollen 03290 140,00				
<input type="checkbox"/> Antikipp-Rollen (inside rotation to reduce the encumbrance) 00023 92,00 <input type="checkbox"/> Rechts 00024 92,00 <input type="checkbox"/> Links				
<input type="checkbox"/> Rahmenschutzpolster 07058 36,00				
<input type="checkbox"/> Lordose-Kissen (zum Einstecken in die Rückenpolsterung) 00013 30,00				
<input type="checkbox"/> Radgabeln mit Steckachsen 00030 120,00				
<input type="checkbox"/> Tetraclip (Steckachsen für Tetraplegiker) 03947 120,00				
<input type="checkbox"/> 24" Off-road Hinterräder (nur mit Aluminium Greifring) 03378 400,00				
PHYSIO - Rückenlehne Haltungsschäden Std. Rückenpolster nicht vorgesehen				
<input type="checkbox"/> Schale aus Aluminium Seitenführung STANDARD 7,5cm 05308 810,00 05309 860,00				
 Höhe <input type="checkbox"/> 25 <input type="checkbox"/> 33 <input type="checkbox"/> 41 Höhe <input type="checkbox"/> 52 Seitenführungsflügel A=hoch - B=tief <input type="checkbox"/> A=hoch <input type="checkbox"/> B=tief				
<input type="checkbox"/> Schale aus Aluminium Seitenführung DEEP 15cm 05310 860,00				
 Höhe <input type="checkbox"/> 25 <input type="checkbox"/> 33 <input type="checkbox"/> 41 H25 nicht erhältlich für breite 39-42-45-48 Höhe <input type="checkbox"/> 52 05311 910,00 Seitenführungsflügel A=hoch - B=tief <input type="checkbox"/> A=hoch <input type="checkbox"/> B=tief				
<input type="checkbox"/> Schale aus Karbon Seitenführung STANDARD 7,5cm 05312 930,00				
 Höhe <input type="checkbox"/> 25 <input type="checkbox"/> 33 <input type="checkbox"/> 41 Seitenführungsflügel A=hoch - B=tief <input type="checkbox"/> A=hoch <input type="checkbox"/> B=tief				
BEZUG				
<input checked="" type="checkbox"/> PLUS-Bezug mit Tasche und Gewebe auf der Rückseite Einfassungen/Bänder aus lichtbrechender Gewebe				
				
<input type="checkbox"/> SWING AWAY - Seitenführung				
<input type="checkbox"/> Lange (17,5x11,5) 05646 <input type="checkbox"/> Rechts 05647 <input type="checkbox"/> Links <input type="checkbox"/> Kleine (14x9,5) 05642 <input type="checkbox"/> Rechts 05643 <input type="checkbox"/> Links				
nicht erhältlich für die Physio DEEP Rückenlehne und für die mit der Karbonschale Nicht möglich mit Rückenlehne Haltungsschäden A I R				
				
<input type="checkbox"/> Kopfstütze einstellbar - Doppel-Kugel montage System 05648 360,00				
nicht erhältlich für Rückenlehne 25 cm hoch und für die Rückenlehne mit der Karbonschale Nicht möglich mit Rückenlehne Haltungsschäden A I R				
				

Datum Auftrag Deutsch Benutzename Adresse

Referenztabellen

Wichtige Angabe Keep attention to all measures.
 NOIR is a wheelchair no modifications can be carried out after its manufacturing.

(1) Die reale Sitztiefe vom Anfang des Sitzpolsters bis zum Rückenrohr ist um 1,5 cm länger als die gewählte Sitztiefe

1		NOIR		
A Fußauflagen-Breite				
LS \ DP	35/39	40/45	46/50	
33	21	20	19	
36	24	23	22	
39	26	25	24	
42	29	28	27	
45	32	31	30	

2	Einstellung	C :
	Sehr träge	7.5
	Träge	9
	Standard	10.5
	Aktiv	12
	Sehr aktiv	13.5

3		Maximale Breite		
		Sturz		
LS \		0°	2°	4°
33		51	54	57
36		54	57	61
39		57	61	64
42		60	64	67
45		63	67	70

Maximumale Breite bei 3 cm. Abstand zwischen Reifen und Greifring